

System 55

HAWORTH®



comforto

UK

Hello, we are pleased you have chosen System 55. In order to achieve the optimum ergonomic support, System 55 has to be adjusted to your individual needs. We hope you will enjoy and relax with System 55!

UK

DE

Guten Tag! Wir freuen uns, dass Sie sich für System 55 entschieden haben. Um die optimale, ergonomische Unterstützung zu erreichen, muss System 55 auf Ihre individuellen Bedürfnisse eingestellt werden. Viel Spaß und Entspannung mit System 55!

DE

FR

Bonjour ! Merci d'avoir choisi System 55. Pour parvenir à un confort ergonomique optimal, vous devez adapter les différents réglages du System 55 en fonction de vos caractéristiques physiques personnelles. Nous vous souhaitons d'agréables journées de détente en compagnie du System 55 !

FR

NL

Goedendag! Wij verheugen ons dat uw keuze op System 55 is gevallen. Om een optimale ergonomische ondersteuning te bereiken, moet System 55 op uw individuele wensen ingesteld worden. Wij wensen u veel plezier en ontspanning met System 55!

NL

IT

Buongiorno! Complimenti per aver scelto System 55. Per consentirvi di ottenere un supporto ergonomico ottimale, è necessario regolare System 55 secondo le vostre specifiche esigenze. Vi auguriamo un buon lavoro e un buon relax con System 55!

IT

PT

Olá! Estamos muito satisfeitos que se tenha decidido pela System 55. Para obter o melhor suporte ergonómico, a System 55 deve ser ajustada às suas necessidades individuais. Desejamos-lhe um bom trabalho e descanso com a System 55!

PT

ES

¡Hola! Estamos encantados de que haya elegido la silla Sistema 55. Para alcanzar el grado óptimo de confort ergonómico, debe regular Sistema 55 según sus necesidades particulares. ¡Deseamos que Sistema 55 le resulte agradable y cómoda!

ES

RU

Здравствуй! Мы рады, что вы решили выбрать кресло System 55. Для достижения оптимального комфорта, эргономичное кресло System 55 необходимо настроить в соответствии с Вашими индивидуальными физиологическими особенностями. Желаем Вам приятного времяпрепровождения в кресле System 55!

RU

HU

Üdvözljük! Örülünk, hogy Ön az System 55 székét választotta. Az optimális ergonómikus hatás elérése érdekében az System 55 székét az Ön egyéni igényeinek megfelelően kell beállítani. Reméljük, hogy meg lesz elégedve az System 55 székkel!

HU

CZ

Dobrý den! Těší nás, že jste se rozhodli pro židli System 55. Aby se dosáhlo optimální ergonomické podpory, musí být židle System 55 nastavená na vaše individuální požadavky. Hodně zábavy a relaxace se židlí System 55!

CZ

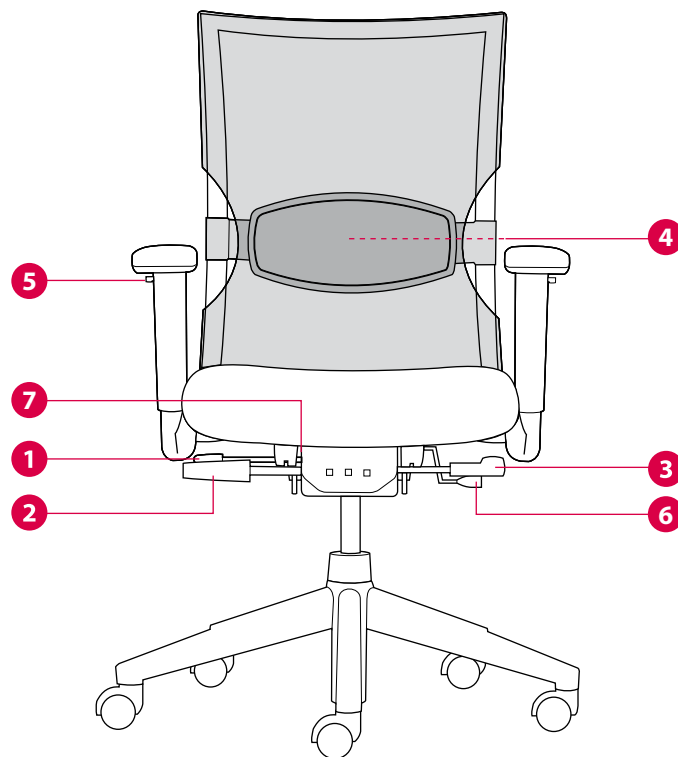

Seat height adjustment:

Adjust your seat height so that you are able to place your feet flat on the floor without feeling any pressure on the underside of your thighs on the edge of the front seat.

UK

Sitzhöhen-Einstellung:

Stellen Sie die Sitzhöhe so ein, dass Ihre Fußsohlen fest auf dem Boden stehen und Sie an den Oberschenkeln keinen Druck der Sitzvorderkante spüren.

DE

Réglage de la hauteur d'assise :

Ajustez la hauteur d'assise de sorte que vous puissiez poser vos pieds à plat sur le sol sans ressentir de pression sur le dessous des cuisses au niveau du bord avant de l'assise.

FR

Zithoogteverstelling:

Stel de zithoogte zo in dat u de voetzolen plat op de grond kunt zetten en uw bovenbenen geen druk ervaren van de voorzijde van de zitting.

NL

Regolazione in altezza del sedile:

Regolate l'altezza del sedile in modo da avere i piedi ben poggiati a terra e in modo da non sentire nessuna pressione nella zona inferiore della coscia causata dal bordo anteriore del sedile.

IT

Ajuste da altura do assento:

Ajuste a altura do seu assento de modo a que seja capaz de colocar os seus pés em posição plana no chão e que não sinta qualquer pressão no lado inferior das pernas causado pela parte frontal do assento.

PT

Regulación de altura del asiento:

Ajuste la altura de su asiento hasta tener las plantas de los pies bien apoyadas en el suelo y no sentir presión alguna sobre la parte inferior de los muslos causada por el borde delantero del asiento.

ES

Регулировка высоты сиденья:

Отрегулируйте высоту сиденья так, чтобы ваши ноги твердо стояли на полу, а передний край сиденья не создавал давления под коленями.

RU

Ülésmagasság beállítása:

Állítsa be úgy az ülésmagasságot, hogy a talpa kényelmesen a padlón legyen, és az ülőlap ne nyomja a combját.

HU

Výška sedáku:

Nastavte si výšku sedáku tak, aby se se vaše chodidla dotýkala podlahy a abyste necítili v oblasti stehien tlak přední hrany sedáku.

CZ

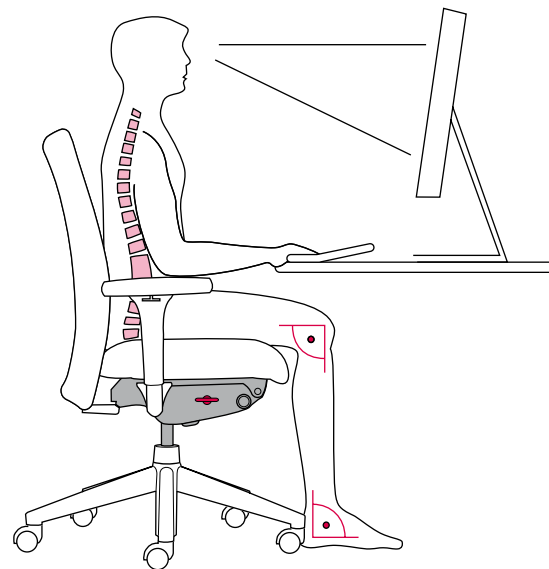
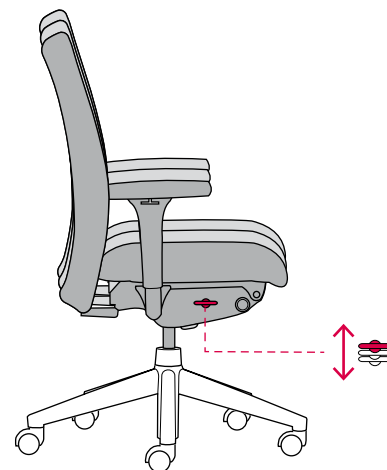

UK

Tension control / Synchro-mechanism:
Your chair has a synchro-mechanism, which supports dynamic sitting – thus relieving the pressure on the intervertebral discs. Adjust the pressure of the backrest to your individual weight by turning the button.

DE**Gewichtsregulierung / Synchronmechanik:**

Ihr Stuhl besitzt eine Synchronmechanik, die das bandscheibenschonende, dynamische Sitzen unterstützt. Stellen Sie den Gegendruck der Rückenlehne durch Drehen des Knopfes auf Ihr Individualgewicht ein.

FR**Contrôle de la tension / Mécanisme synchrone :**

Votre siège est équipé d'un mécanisme synchrone qui favorise la position assise dynamique – soulageant ainsi la pression exercée sur les disques intervertébraux. Ajustez la pression du dossier à votre poids individuel en tournant le bouton.

NL**Gewichtsregeling / Synchronmechanisme:**

Uw stoel heeft een synchronmechanisme, dat het ruggenwervelsparende dynamische zitten ondersteunt. Stel de tegendruk van de rugleuning in op uw individuele gewicht door het verdraaien van de knop.

IT**Regolazione della tensione / Meccanismo sincronizzato:**

La sedia è dotata di un meccanismo sincronizzato, che consente una posizione seduta dinamica, alleggerendo la pressione su i dischi intervertebrali. È possibile regolare la pressione dello schienale in base al proprio peso ruotando il pomolo.

PT**Controlo da tensão / Mecanismo síncrono:**

A sua cadeira tem um mecanismo sincronizado que o ajuda a sentar-se de forma dinâmica, aliviando assim a pressão nos discos intervertebrais. Ajuste a pressão do encosto ao seu peso rodando o manípulo.

ES**Regulación de la tensión / Mecanismo síncro:**

Su silla tiene un mecanismo síncro que permite una posición de asiento dinámica, aliviando así la presión en los discos intervertebrales. Girando la palanca podrá regular la presión del respaldo según su peso individual.

RU**Регулировка сопротивления отклонения спинки / синхронный механизм:**

Ваше кресло оборудовано синхронным механизмом, обеспечивающим динамическое сидение без воздействия давления на межпозвоночный диск. Настройте давление спинки кресла поворотом ручки под ваш индивидуальный вес.

HU**Rugóerősség beállítása / Szinkronmechanika:**

Ez egy szinkronmechanikás szék, amely a dinamikus ülést segíti – ezáltal csökkentve a porckorongokra ható nyomást. A gomb elfordításával állítsa be a háttámla rugóerősségének nyomását a saját súlyához.

CZ**Regulace přítlaku / synchronní mechanismus:**

Vaše židle má synchronní mechanismus, který podporuje dynamické sezení, šetřící meziobratlové ploténky. Otočením páčky přizpůsobíte tlak opěradla Vaši individuální hmotnosti.

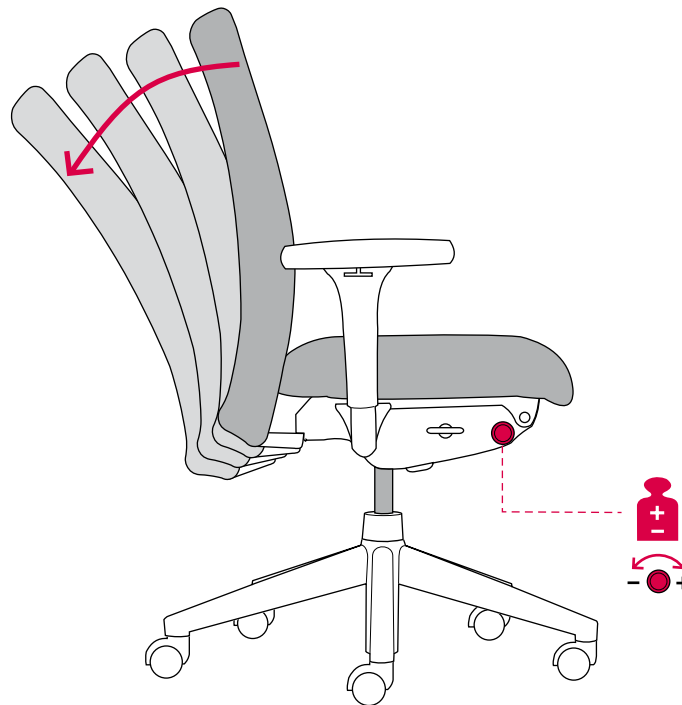

UK

Backrest adjustment:
If you want to lock the backrest in a certain position, please turn the lever. You are able to select from 4 different adjustment positions. If you want to release the locking, please turn the lever down. If you press your back against the backrest again now, the adjustment will be released.

UK

DE

Feststellung der Rückenlehne:
Wenn Sie die Rückenlehne in einer Position feststellen möchten, drehen Sie den Hebel. Sie haben 4 Arretierungsstufen zur Auswahl. Möchten Sie die Feststellung wieder lösen, drehen Sie den Hebel nach unten. Bei erneuter Belastung der Rückenlehne ist die Arretierung gelöst.

DE

FR

Blocage du dossier :
Si vous voulez bloquer le dossier dans une position particulière, tournez le levier. 4 positions de blocage sont disponibles. Pour libérer le blocage, le levier doit être pivoté vers le bas. Si vous appuyez de nouveau, votre dos contre le dossier, le blocage se libère.

FR

NL

Vastzetten van de rugleuning:
Draai om de rugleuning in een bepaalde positie te vergrendelen aan de hendel. Er zijn 4 mogelijke standen beschikbaar. Druk de hendel naar beneden om de rugleuning te ontgrendelen; zodra u met uw rug tegen de rugleuning drukt is deze ontgrendeld.

NL

IT

Blocco dello schienale:
Se si desidera bloccare lo schienale in una determinata posizione occorre ruotare la leva. È possibile scegliere tra 4 posizioni. Se si desidera sbloccare il movimento, ruotare la leva verso il basso. Per rimuovere il blocco, esercitare nuovamente pressione appoggiandosi allo schienale.

IT

PT

Ajuste do encosto:
Se desejar fixar o encosto em determinada posição, puxe a alavanca para cima. Pode escolher entre 4 posições. Se desejar libertar o encosto, carregue na alavanca para baixo. Se pressionar agora o encosto este será libertado.

PT

ES

Regulación del respaldo:
Si quiere fijar el respaldo en una posición determinada, por favor, gire la palanca. Puede elegir entre 4 posiciones. Si quiere liberar el respaldo gire la palanca en sentido opuesto.

ES

RU

Фиксирование спинки:
Если вы хотите зафиксировать спинку кресла в определенном положении, то вам нужно повернуть рычаг. На ваш выбор есть 4 положения. Если вы хотите разблокировать фиксатор, то поверните рычаг вниз. При повторном нажатии на спинку кресла фиксатор разблокируется.

RU

HU

Háttámla beállítása:
Ha egy bizonyos helyzetben rögzíteni akarja a háttámlát, fordítsa el a kart. 4 különböző beállítási pozíció áll rendelkezésre. Ha ki akarja oldani a rögzítést, fordítsa a kart lefelé. Ha most újra nekinyomja a hátát a háttámlának, a beállítás kioldódik.

HU

CZ

Zafixování opěradla v určité poloze:
Chcete-li zafixovat opěradlo v jedné poloze, otočte páčku. Na výběr máte 4 stupně aretace. Chcete-li fixaci znovu uvolnit, otočte páčku dolů. Při novém zatížení opěradla se aretace uvolní.

CZ

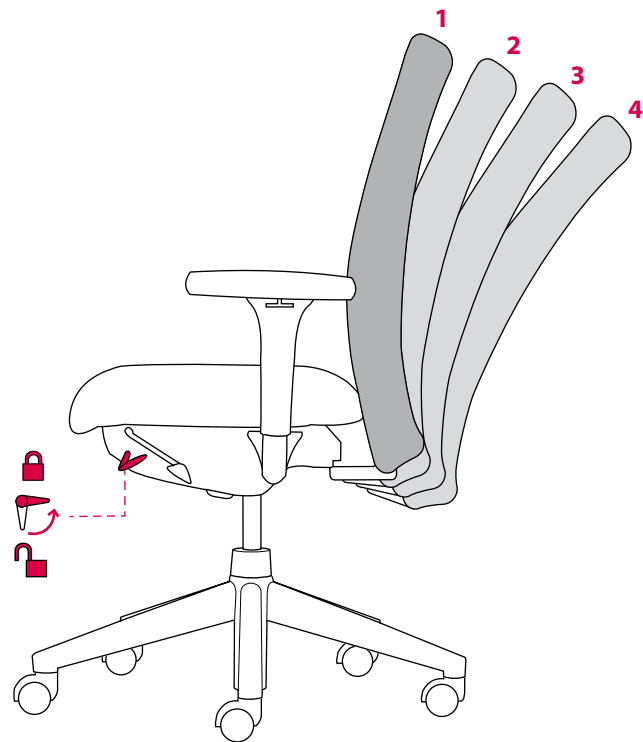

Height-adjustable lumbar support:

This orthopaedic new feature specifically supports your lumbar vertebrae region.

Version 1, upholstery: Backrest height adjustment: Detach the button A at the back of the chair and push the backrest upwards or downwards so that it will be positioned between the 3rd and 4th lumbar vertebrae. Then screw tight the button again.

Option: Lumbar support adjustable in depth: Pump up the lumbar support by pressing button B several times and, if requested, deflate air by pressing the valve button C.

Version 2, Mesh back: Lumbar support: Push the lumbar support upwards or downwards with both hands so that it will be positioned between the 3rd and 4th lumbar vertebrae.

UK

Höhenverstellbare Lordosenstütze:

Diese orthopädische Innovation stützt gezielt Ihren Lendenwirbelbereich.

Version 1, Polster: Rückenhöhenverstellung: Lösen Sie den Knopf A am Stuhlücken und schieben Sie die Rückenlehne hoch oder runter, so dass sie in der Höhe des 3. bis 4. Lendenwirbels positioniert ist. Drehen Sie den Knopf wieder fest.

Option: Lordosentiefeneinstellung: Pumpen Sie die Lordosenstütze durch mehrfaches Drücken auf Knopf B auf. Lassen Sie nach Bedarf die Luft durch Drücken auf das Ventil, Knopf C, wieder raus.

Version 2, Netzrücken: Lordosenstütze: Schieben Sie mit beiden Händen die Lordosenstütze hoch oder herunter, so dass sie in der Höhe des 3. bis 4. Lendenwirbels positioniert ist.

DE

Soutien lombaire réglable en hauteur :

Cette innovation orthopédique donne de l'appui à votre région lombaire de manière précise.

Version 1, assise et dossier rembourrés : Réglage du dossier en hauteur : dévisser la molette A et ajustez le dossier pour positionner le support lombaire entre la 3ème et la 4ème vertèbre. Resserrez ensuite la molette.

Option : Soutien lombaire réglable en profondeur : Gonflez le support lombaire en pressant le bouton B plusieurs fois et, si nécessaire, dégonfler en appuyant sur la valve bouton C à l'arrière.

Version 2, Dossier en maille tendue: Soutien lombaire : faites glisser le soutien lombaire vers le haut ou le bas avec vos deux mains pour le positionner entre la 3ème et la 4ème vertèbre.

FR

Hoogteverstelbare lordosesteun:

Deze orthopedische vernieuwing zorgt voor doeltreffende ondersteuning van uw lendenwervelgebied.

Version 1, bekleding: rughoogteverstelling: Draai de knop A van de rugleuning en schuif de rugleuning naar boven of beneden, zodat die ter hoogte van de 3e tot de 4e lendenwervel gepositioneerd is. Draai vervolgens de knop weer vast.

Optie: lordosediepte-instelling: pomp de lumbaalsteun op door verscheidene malen op knop B te drukken en, indien gewenst, lucht laten weglopen door op het ventiltje te drukken knop C.

Version 2, netbespannen rug: lordosesteun: verschuif de lordosesteun met beide handen naar boven of beneden, zodat die ter hoogte van de 3e tot de 4e lendenwervel gepositioneerd is.

NL

Supporto lombare regolabile in altezza:

Questa nuova funzione sostiene specificatamente la vostra regione lombo-vertebrale.

Versione 1, schienale rivestito: regolazione in altezza dello schienale: Svitare la manopola A sul retro dello schienale ed alzare o abbassare lo schienale in modo da posizionare il supporto lombare tra la terza e la quarta vertebra. Quindi riavvitare nuovamente il pulsante.

Opzione: Supporto lombare regolabile in profondità: pompare il supporto lombare premendo il pulsante B ripetutamente e, se necessario, lasciare fuoriuscire aria premendo la valvola, pulsante C.

Versione 2, schienale in rete: Supporto lombare: muovere il supporto lombare in alto o in basso con entrambe le mani in modo da posizionarlo tra la terza e la quarta vertebra.

IT

Regulação de apoio lombar:

Este nova característica ortopédica apoia, especificamente a região lombar da coluna vertebral.

Versão 1, tecido: costa ajustável em altura: Solte o botão A da parte de trás da cadeira rodando-o, e ajuste o encosto para cima ou para baixo de forma a conseguir o apoio otimizado. Aperte de novo o manipulo. Em seguida volte a apertar o botão.

Opção: Apoio lombar ajustável em profundidade: pressione a bomba do encosto o enchimento do apoio lombar é feito pela pressão do botão B. Para tirar pressão acionar o botão C.

Versão 2, Costa em malha de rede: Apoio lombar: ajuste o apoio lombar para cima ou para baixo com ambas as mãos de forma a conseguir o apoio otimizado.

PT

Version 1

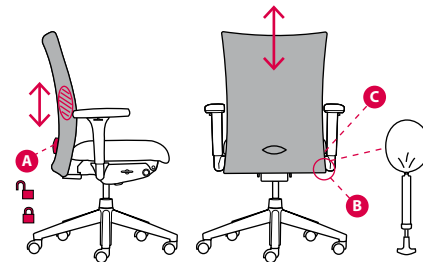

Version 2

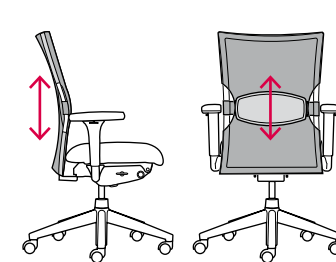

4

Soporte lumbar regulable en altura:

Esta nueva característica ergonómica proporciona soporte específico para la zona lumbar.

Versión 1, tapizada: respaldo regulable en altura: Afloje el botón A en la trasera del respaldo y desplace éste hacia arriba o hacia abajo hasta que el soporte lumbar quede situado entre la 3ª y la 4ª vértebra lumbar. A continuación gire de nuevo la manivela hasta que el respaldo quede fijo.

Opción: Soporte lumbar regulable en profundidad: Infle el soporte lumbar presionando el botón B varias veces, y si necesitara menor volumen, desinfele presionando la válvula, botón C.

Versión 2, Respaldo de malla: Soporte lumbar: desplace el soporte lumbar hacia arriba o hacia abajo con ambas manos de modo que quede situado entre la 3ª y 4ª vértebra lumbar.

ES

Регулируемая по высоте поддержка поясничного отдела:

Эта новая опция служит для поддержки вашего поясничного отдела.

Вариант 1, тканевая обивка. Спинка регулируемая по высоте: Потяните за рычаг А на спинке стула и поднимите спинку вверх или вниз, таким образом, чтобы она располагалась между 3 и 4 поясничным позвонком. Затем закрутите плотно рычаг.

Опция: Поясничная поддержка регулируемая по глубине: Накачайте подушку поясничной поддержки путем неоднократного нажатия кнопки В. Если требуется, выпустите воздух, путем нажатия кнопки С.

Вариант 2, сетка. Поясничная поддержка: Поднимите рычаг поясничной поддержки вверх или вниз двумя руками, таким образом, чтобы подушка поясничной поддержки располагалась между 3 и 4 позвонком.

RU

Magasságban állítható gerinctámasz:

Ez az ortopédiai újítás kifejezetten a keresztcsigolyákra van jótékony hatással.

1. verzió, Szövénés: Háttámla magasságának beállítása: Engedje ki a szék hátulján lévő A jelű kart és emelje feljebb vagy engedje lejjebb a háttámlát egészen kb. a 3-4. keresztcsigolya magasságáig. Rögzítse a háttámlát.

Opció: Mélységben állítható gerinctámasz: A B gomb többszöri megnyomásával pumpálja fel a gerinctámaszt, majd - igény szerint - engedje ki a levegőt a C szelepen keresztül.

2. verzió, Necc háttámla: Gerinctámasz: Mindkét kezével tolja felfelé vagy lefelé a gerinctámaszt egészen kb. a 3-4. keresztcsigolya magasságáig.

HU

Výškově nastavitelná bederní opora:

Tento nový ortopedický prvek cíleně podporuje vaši oblast bederní páteře.

Verze 1, čalouněná: Výškově stavitelný opěrák: Povolte otočením klíčku A na zadní straně opěradla a zatlačte opěradlo židle směrem dolů či nahoru tak, aby se bederní podpora nalezala mezi 3 a 4 obratlem. Poté opět utáhněte klíčku A.

Přídavná volba: hloubkově nastavitelná bederní opora: Napumpujte bederní oporu pomocí několikaerého zmáčknutí knoflíku B. Pokud chcete vypustit vzduch z opory, stiskněte C.

Verze 2, síťová záda: Bederní opora: Zatáhněte oběma rukama za bederní oporu tak, aby se nalezala mezi 3 a 4 obratlem.

CZ

Adjustment of armrests:

Adjust the height of the 3D armrests so that your lower arm will rest on top of them in a relaxed position and your elbow almost forms a 90° angle. You may swing the armcaps and adjust them in depth and width to achieve the ideal position for each activity.

UK

Armlehnen-Positionierung:

Stellen Sie die 3D-Armlehnen in der Höhe so ein, dass Ihre Unterarme entspannt aufliegen und der Ellbogen einen ca. 90°-Winkel bildet. Sie können die Auflagefläche schwenken sowie in der Tiefe und Breite einstellen, um die optimale Stellung für Ihre jeweilige Tätigkeit zu erreichen.

DE

Ajustement des accoudoirs :

Ajustez la hauteur des accoudoirs de sorte que vos avant-bras reposent confortablement sur l'accoudoir et que votre coude forme un angle d'environ 90°. Vous pouvez basculer la surface de pose, et l'ajuster, tant en largeur qu'en profondeur, afin d'obtenir une position optimale durant vos activités.

FR

Instellen armleggers:

Stel de 3D-armleggers in de hoogte zodanig in, dat uw onderarmen ontspannen liggen en de ellebogen een hoek van ca. 90° vormen. U kunt de bovenzijde van de armpleggers zwenken en in diepte en breedte instellen, om de optimale stand voor de op dat moment belangrijke werkzaamheden te realiseren.

NL

Regolazione dei braccioli:

Si consiglia di regolare l'altezza dei braccioli 3D in modo che l'avambraccio appoggi sull'intera superficie dell'appoggiabracchio formando un angolo di 90° a livello del gomito. Per ottenere una posizione più confortevole ideale ad ogni attività, i braccioli possono essere ruotati e regolati in profondità e larghezza.

IT

Ajuste dos braços:

Ajuste a altura dos braços 3D de modo a que os seus antebraços assentem numa posição confortável e os cotovelos formem um ângulo de cerca de 90°. Pode oscilar braços de apoio e ajustá-los em largura e profundidade de forma a encontrar a posição ideal para cada actividade.

PT

Regulación de los reposabrazos:

Regule la altura de los reposa brazos 3D para que el brazo descansa sobre ellos en una posición relajada y su codo forme casi un ángulo de 90°. También puede ajustar los reposabrazos en ancho y profundidad para conseguir la postura ideal para cada actividad.

ES

Регулировка подлокотников:

Настройте высоту 3D подлокотников, таким образом, чтобы ваша рука не была напряжена и образовывала угол 90 градусов в локтевом суставе. Вы также можете регулировать подлокотники по глубине и ширине для достижения максимально удобного положения для любого вида деятельности.

RU

Karfa beállítása:

Állítsa be úgy a 3D-s karfát, hogy az alkarja kényelmesen feküdjön, és a könyökével kb. 90°-os szöget zárjon be. A karfarátétet bal és jobb irányba is elmozdíthatja, ráadásul mélységét és szélességét is megváltoztathatja, attól függően, hogy az adott munkafázis szempontjából melyik az ideális pozíció.

HU

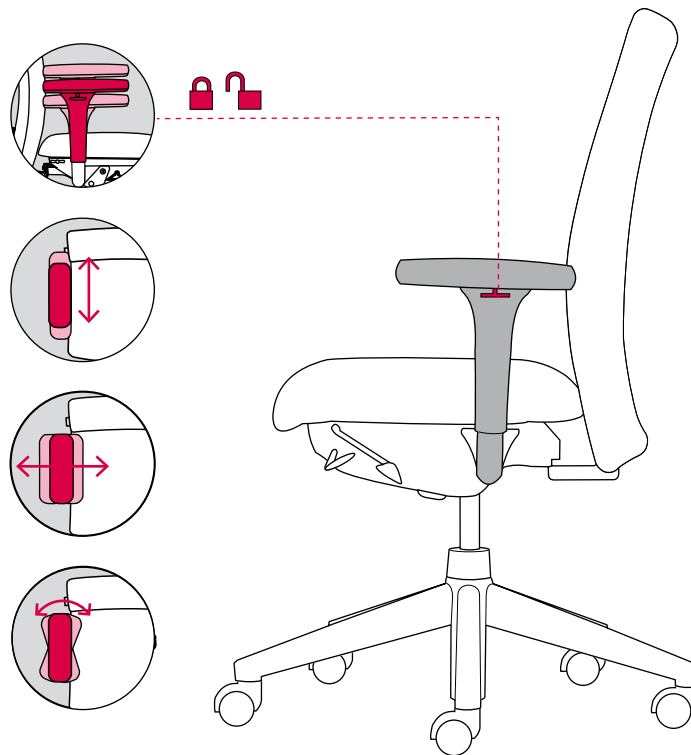
**Nastavení područek:**

Nastavte si výšku 3D područek tak, aby vaše předloktí na nich pohodlně spočinulo. Váš loket by měl svírat úhel 90°. Područky můžete nastavit jak hloubkově tak šířkově. Dosáhnete tak ideální polohy pro jakýkoliv druh práce.

UK
Seat depth adjustment (option):

A seat depth adjustment (sliding of the seat to the front or back) provides a better support of different sized upper thighs. To release the locking, please press the button upwards. To lock it, please press the button upwards again.

DE
Sitztiefenverstellung (Option):

Für verschieden große Personen kann durch das Einstellen der Sitztiefe (Verschieben der Sitzfläche nach vorne oder nach hinten) eine bessere Unterstützung der Oberschenkel erreicht werden. Zum Lösen drücken Sie die Taste nach oben. Zum Sperren drücken Sie die Taste nach oben.

FR
Réglage de la profondeur de l'assise (option) :

Le réglage de la profondeur de l'assise (mouvement de l'assise en avant et en arrière) tient compte de la taille variable des cuisses d'une personne à l'autre. Pour détacher le blocage, veuillez presser le bouton vers le haut.

NL
Zitdiepteverstelling (optie):

Voor grotere personen kan met het instellen van de zitdiepte (het verschuiven van het zitvlak van voor naar achteren) een betere ondersteuning van de achterzijde van de bovenbenen bereikt worden. Voor ontgrendeling van de zitting drukt men de knop naar boven.

IT
Regolazione della profondità del sedile (opzionale):

La regolazione della profondità del sedile (spostamento del sedile in avanti o all'indietro) garantisce una migliore posizione per esigenze diverse. Per liberare il blocco, premere il bottone in su.

PT
Ajuste do assento em profundidade (opcional):

O ajuste do assento em profundidade (deslocação do assento para a frente ou para trás) proporciona um melhor apoio para as pernas em função da sua estatura. Para desbloquear, pressione o manipulo para cima.

ES
Regulación en profundidad del asiento (opcional):

La regulación en profundidad del asiento (deslizando el asiento hacia delante o hacia detrás) proporciona una mayor adaptabilidad a las diferentes medidas de piernas de las personas. Para desbloquearlo presione la palanca hacia arriba.

RU
Регулировка глубины сиденья (опция):

Регулировка глубины сиденья (перемещение сиденья вперед и назад) обеспечивает комфортное сидение для людей разного роста. Для перемещения сиденья, потяните за рычаг вверх. Для блокировки положения сиденья, пожалуйста, еще раз потяните за рычаг вверх.

HU
Ülésmélység beállítása (opció):

Az ülésmélység egyénre szabott beállításának lehetőségével (az ülőlap előre vagy hátrafelé történő elcsúsztatásával) a combok jobb és kényelmesebb alátámasztása érhető el. A rögzítés kioldásához nyomja a gombot felfelé. Ha rögzíteni kívánja a beállítást, nyomja a gombot ismét felfelé.

CZ
Nastavení hloubky sedu (přídavná volba):

Hloubkové nastavení sedadla (posuv sedáku směrem vpřed a vzad) poskytuje lepší podporu pro různé dlouhé dolní končetiny. Pro uvolnění blokace, prosím zmáčkněte páčku směrem nahoru a posuňte sedák do požadované polohy. Poté uvolněte opáčku, pozice sedáku se opět zablokuje.

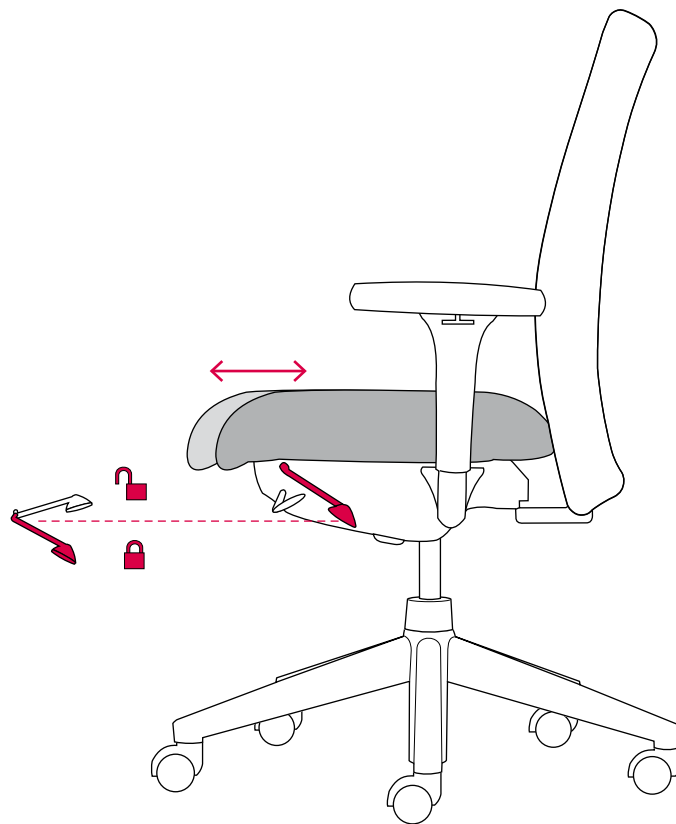

UK
Forward tilt adjustable in three positions (option):

The seat with its forward tilt ensures a turning of the pelvis, thus causing a raising of the thorax and lifting of the cervical spinal column. The pressure on your spinal column will thus be reduced. The so-called open seat angle promotes the blood supply and digestion and facilitates breathing. To adjust the inclination, please turn the button without exerting any pressure onto the seat surface.

DE
3-fache Sitzneigeverstellung (Option):

Durch das Neigen der Sitzfläche optimieren Sie Ihre Beckenposition und reduzieren damit die statische Belastung Ihrer Wirbelsäule. Der sogenannte offene Sitzwinkel fördert die Durchblutung und entlastet Atmung und Verdauungsfunktionen. Zur Einstellung der Neigung drehen Sie den Knopf, ohne dabei die Sitzfläche zu belasten.

FR
Inclinaison de l'assise en trois positions (option) :

L'assise avec l'angle d'inclinaison assure le basculement du bassin et, par conséquent, l'élévation du thorax et le redressement des vertèbres cervicales. La pression sur votre colonne vertébrale va être réduite. Le soi-disant angle ouvert facilite la respiration et soulage l'irrigation sanguine et l'appareil digestif. Pour ajuster l'inclinaison d'assise, merci de tourner le bouton sans exercer de pression sur l'assise du siège.

NL
3-Voudige zitneigeverstelling (optie):

Door het neigen van het zitoppervlak optimeert u uw bekkenpositie en reduceert daarmee de statische belasting van uw wervelkolom. De zogenoemde open zithoek bevordert de doorbloeding en ontlast ademhaling en spijsverterings-functies. Om de zitneig in te stellen draait u de knop, zonder dat u het zitvlak belast.

IT
Tilt in avanti con blocco in 3 posizioni (opzionale):

Il sedile, grazie al tilt in avanti, con la sua inclinazione consente una rotazione del bacino che alleggerisce la pressione a livello toracico e della colonna vertebrale nella zona cervicale. Questo angolo aperto favorisce la circolazione sanguigna, la respirazione e la digestione. Per regolare l'inclinazione, utilizzate la manopola senza esercitare pressioni sulla superficie del sedile.

PT
Inclinação anterior ajustável (opcional) em três posições:

A inclinação do assento para a frente assegura a rotação da região pélvica, proporcionando a elevação do tórax e da região cervical. A pressão sobre a sua coluna vertebral é reduzida sentando-se numa posição correcta. Para regular a inclinação, rode o botão sem exercer qualquer pressão no assento.

ES
Inclinación del asiento hacia delante regulable en tres posiciones (opcional):

El asiento con una inclinación hacia adelante asegura el giro de la pelvis, elevando de este modo el tórax y la columna vertebral. La presión de su columna se reduce. El llamado ángulo abierto favorece el riego sanguíneo y la digestión así como una mejor respiración. Para ajustar la inclinación, gire el botón sin ejercer ninguna presión sobre la superficie del asiento.

RU
Регулировка наклона спинки в 3 позициях (опция):

Сиденье с возможностью регулировки наклона спинки позволяет периодически менять положение и растягивать тазовый отдел, грудную клетку и позвоночник. Эта опция позволяет снизить давление на позвоночник, обеспечивает равномерную циркуляцию крови и правильное дыхание. Для изменения угла наклона, пожалуйста, поверните рычаг, не оказывая давления на поверхность сиденья.

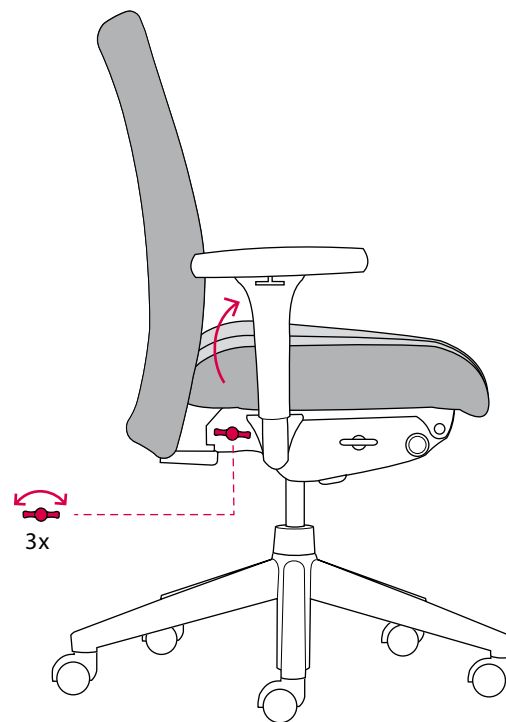
**HU**
Ülőlap 3 fokozatú dönthetősége (opció):

Az ülőlap dönthetősége biztosítja a medence optimális helyzetét és ezáltal csökkenti a gerincére nehezedő statikus nyomást. Az ülőlap ún. negatívba való dönthetősége serkenti a véráramlást, az emésztésre is kedvezően hat és megkönnyíti a légzést. A beállításához forgassa el a gombot anélkül, hogy közben magára az ülőlap felületére nyomást gyakorolna.

CZ
Přední náklon sedáku – tři nastavitelné polohy (přídavná volba):

Sedák s předním náklonem zajišťuje natočení pánve, což zapříčiňuje vypnutí hrudního koše a vytažení krční páteře. Tlak na vaši krční páteř se tím pádem výrazně zredukuje. Tak zvaný otevřený úhel sedu podporuje krevní oběh, zažívání a usnadňuje dýchání. Nastavení docílíte otočením páčky bez zatížení či většího tlaku na plochu sedadla.

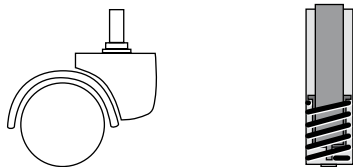

Castors:

All castors we use comply with the **DIN 12529** standard. Chairs are supplied with castors suited for carpets as standard. For use on hard surfaces, soft tread castors are recommended for safety reasons and must be specified at the time of ordering.

Gas lift:

The operational swivel chair System 55 is supplied with the conforto-lift. The gas lift is subject to normal wear and tear. Should it need to be replaced, please contact your Haworth dealer.

Attention: Do not attempt to replace the gas lift yourself! Leave it to the experts.

Rollen:

Die von uns verwendeten Rollen entsprechen der **DIN 12529**. Die serienmäßige Ausrüstung der Stühle besteht aus Rollen für weiche Fußböden. Falls Ihr Stuhl auf einem harten Boden eingesetzt wird, benötigen Sie weiche Rollen. Der Austausch ist aus Sicherheitsgründen notwendig. Dies sollte bereits bei der Bestellung berücksichtigt werden.

Gasfeder:

System 55 wird als Arbeitssessel mit dem conforto-Lift geliefert. Die Gasfeder ist ein Verschleißteil. Sollte sie einmal ausgetauscht werden müssen, so wenden Sie sich an Ihren zuständigen Fachhändler.

Achtung: Alle Arbeiten an der Gasfeder überlassen Sie bitte nur den ausgebildeten Fachleuten.

Roulettes :

Toutes les roulettes utilisées respectent la norme **DIN 12529**. Les sièges sont équipés de roulettes pour sols souples en standard. Pour les sols durs, nous conseillons des roulettes spéciales par mesure de sécurité, à spécifier lors de la commande.

Vérin à gaz :

Le siège de travail System 55 est équipé d'un vérin conforto. Ce vérin à gaz est évidemment sensible à l'usure. S'il doit être remplacé, merci de contacter votre revendeur habituel.

Attention : N'essayez pas de remplacer le vérin vous-même ! Laissez faire les experts.

Wielen:

De door ons gebruikte wielen voldoen aan **DIN 12529**. Standaard is de stoel voorzien van wielen voor een zachte vloer. Indien de stoel op een harde vloer zal worden gebruikt heeft u om veiligheidsredenen zachte wielen nodig. Gelieve dit bij de bestelling aan te geven.

Gasveer:

System 55 wordt als bureaustoel met de conforto-lift geleverd. De gasveer is een slijtgedeelte. Richt u zich op de vervanging ervan tot uw vakhandelaar.

Opgelet: laat alle werkzaamheden aan de gasveer over aan daartoe geschoolde experts.

Ruote:

Tutte le ruote utilizzate sono conformi alla norma **DIN 12529**. Le sedie sono fornite con ruote standard adatte a pavimenti morbidi. Per utilizzo su superfici dure, per questioni di sicurezza, sono consigliate ruote morbide che devono essere specificate al momento dell'ordine.

Meccanismo a gas:

La seduta operativa su ruote System 55 è dotata del meccanismo conforto-lift. La cartuccia a gas è tuttavia un componente soggetto ad usura. Se necessita di essere sostituita, vi preghiamo di contattare il vostro rivenditore di zona.

Attenzione: Non provate a sostituire da soli la cartuccia a gas! La sua sostituzione richiede l'intervento di tecnici specializzati.

Rodízios:

Todos os rodízios que nós usamos estão de acordo com os padrões da norma **DIN 12529**. As cadeiras são fornecidas com os rodízios adaptados, por defeito, a superfícies macias. Para uma utilização em superfícies duras recomendamos, são recomendados por razões de segurança os rodízios macios e devem ser especificados na altura da encomenda.

Amortecedor de gás:

A cadeira operativa System 55 é fornecida com um amortecedor-comforto. O amortecedor a gás está sujeito a um desgaste normal e às fugas de líquido do seu interior. Se necessitar de ser substituído, queira contactar um representante/agente oficial.

Atenção: Não tente substituir o amortecedor a gás! Tal deve ser realizado por uma equipa técnica especializada.

Ruedas:

Todas las ruedas utilizadas cumplen con la normativa **DIN 12529**. Las sillas vienen equipadas de serie con ruedas para moquetas. Para el uso en suelos duros se recomiendan las ruedas blandas por razones de seguridad, y éstas deben ser mencionadas expresamente a la hora de hacer el pedido.

Pistón de gas:

La silla giratoria Sistema 55 está equipada con el pistón conforto. El pistón de gas está sujeto al desgaste normal del uso. Si se ha de sustituir, por favor contacte con su distribuidor.

Atención: ¡no intente cambiar el pistón de gas usted mismo! Déjeselo a los expertos.

Ролики:

Применяемые нами ролики соответствуют требованиям **DIN 12529**. В стандартной комплектации кресло поставляется с твердыми роликами для пола с мягким покрытием. Если ваше кресло будет использоваться на твердом полу, то вам нужны мягкие ролики. Данная замена необходима из соображения правил техники безопасности. На это необходимо обратить внимание при оформлении заказа.

Газпатрон:

System 55 – поставляется в виде рабочего кресла с газпатроном conforto-Lift. Газпатрон является быстроизнашивающимся элементом конструкции. Если вам когда-либо придется его поменять, то обратитесь к вашему поставщику.

Внимание: замену газпатрона должны проводить только соответствующие подготовленные специалисты.

Görgök:

Görgöink megfelelnek a **DIN 12529-es** szabványnak. A székek alapfelszereltségként szőnyegpadlóhoz való görgökkel készülnek. Ha Ön kemény padlón kívánja használni a széket, akkor puha görgökre van szüksége. Ebben az esetben célszerű a görgöket biztonsági okokból kicserélni. Ezt érdemes már a szék megrendeléskor figyelembe venni.

Gázrugó:

Az System 50 szék conforto-gázrugóval készül. A gázrugó olyan alkatrész, amelynek a cseréje kopás miatt idővel szükségessé válhat, ebben az esetben szakkereskedőhöz kell fordulni.

Figyelem: A gázrugót csak szakembernek szabad javítani!

Kolečka:

Námi dodaná kolečka odpovídají normě **DIN 12529**. Standardně je vaše židle vybavená kolečky na měkkou podlahu (koberec). Pokud používáte tvrdou podlahu (parkety, dlažba) doporučujeme zvolit měkká kolečka. Prosím zohledněte toto při vaší objednávce.

Plynový píst:

System 55 je jako pracovní židle dodáván s pístem conforto. Tento podléhá opotřebení – v případě výměny kontaktujte prosím Vašeho autorizovaného prodejce.

Pozor – veškeré práce s plynovým pístem přenechejte proškolenému personálu.

UK

DE

FR

NL

IT

PT

ES

RU

HU

CZ

Upholstery care:

comforto textiles are comfortable due to their air permeability and absorptive qualities. To maintain the appearance of the upholstery, brush or vacuum occasionally. To remove stains and pressure points or to brighten up the colours, use an appropriate spray cleaner, following the manufacturer's instructions. Brush off dried foam residue thoroughly.

Leather care:

Care is hardly necessary – a natural patina is desirable. Dust leather furnishings regularly with a soft cloth. In case of heavy soiling, use a damp, not wet, chamois leather or cloth dipped in a lukewarm mild soap solution.

UK

Pflege der Bezüge:

comforto-Stoffbezüge bringen Komfort durch Luftdurchlässigkeit und Absorptionsvermögen. Zur Pflege gelegentlich mit Bürste oder Staubsauger reinigen. Trockenschäum-Reinigung (gemäß Anleitung auf den handelsüblichen Reinigungspräparaten) für Entfernung von Schmutzflecken, Druckstellen und zur Farbauffrischung. Getrocknete Schaumrückstände gründlich ausbürsten.

Lederpflege:

Pflege ist kaum erforderlich – eine natürliche Patina ist wünschenswert. Stauben Sie Ihre Ledermöbel mit einem weichen Tuch regelmäßig ab. Bei stärkerer Verschmutzung Fensterleder oder Lappen in handwarme Feinwaschmittellösung tauchen, gut auswringen und das Leder feucht, aber nicht zu nass, abwischen.

DE

Entretien du revêtement tissu :

Les tissus conforto sont confortables grâce à leur perméabilité et leur qualité d'absorption. Pour conserver la bonne tenue du revêtement, vous pouvez le brosser ou l'aspirer occasionnellement. Pour enlever les tâches ou pour raviver les couleurs, veuillez utiliser un spray nettoyant approprié, suivant les instructions du fabricant. Enlevez soigneusement les résidus de mousse à la brosse.

Entretien du cuir :

L'entretien est à peine nécessaire – Une patine normale est souhaitable. Époussetez le siège en cuir régulièrement avec un chiffon doux. En cas de salissure importante, employez un chiffon non humide, une peau de chamois ou un tissu plongé dans une solution de savon douce et tiède.

FR

Onderhoud van stoffen:

comforto stoffen zijn comfortabel door hun luchtdoorlatendheid en hun absorptievermogen. Om de stof mooi te houden zo nu en dan stofzuigen of zachtjes afborstelen. Gebruik een droogschuim om eventuele vlekken of drukplekken te verwijderen of de kleur op te frissen. Volg de gebruiksaanwijzing nauwgezet op. Opgedroogde schuimresten grondig verwijderen.

Lederonderhoud:

Onderhoud is nauwelijks nodig – een natuurlijk patina is gewenst. Veeg uw lederen meubel regelmatig af met een zachte doek. Bij sterke vervuiling een zemen lap of doek in een handwarm sopje van fijnwasmiddel dompelen, goed uitwringen en het leer vochtig, maar niet te nat, afvegen.

NL

Manutenzione del rivestimento:

I tessuti conforto sono di ottima qualità per via delle loro caratteristiche di traspirabilità e di assorbimento. Per mantenere in buone condizioni il rivestimento, si consiglia di pulirlo di tanto in tanto con una spazzola o con l'aspirapolvere. Per rimuovere le macchie e ravvivare i colori utilizzare un apposito spray a secco (seguire le modalità d'uso riportate sulle confezioni dei detergenti), spazzolando bene per eliminare eventuali residui.

Pulizia e manutenzione del rivestimento in pelle:

Non è necessario alcun trattamento particolare - una patina naturale è un fattore positivo. Togliere regolarmente la polvere con un panno morbido. Se la pelle presenta macchie persistenti, pulirla con un panno morbido o una pelle di daino precedentemente bagnati in acqua tiepida e detergente delicato, quindi ben strizzati prima di utilizzarli sulla pelle.

IT

Manutenção do revestimento:

Os têxteis da conforto são confortáveis devido à sua permeabilidade ao ar e qualidades de absorção. Para manter a aparência do revestimento, escove ou aspire ocasionalmente. Para remover manchas e dedadas ou avivar a cores, use um sempre um produto de limpeza apropriado, seguindo as instruções do fabricante. Escove sempre os resíduos de espuma seca.

PT

Manutenção da pele:

O cuidado é raramente necessário – é sempre aconselhável um produto natural. Limpe o pó regularmente com um pano macio. No caso de estar muito sujo, use um pano húmido, não molhado, ou pele de camurça humedecida numa solução tépida de neutro.

Mantenimiento de la tapicería:

Los tejidos conforto destacan por sus características de transpiración y absorción. Para mantener el buen aspecto de la tapicería es aconsejable cepillarla o aspirarla de vez en cuando. Para quitar manchas y marcas o abrillantar los colores, utilice un limpiador en spray apropiado y siga las instrucciones del fabricante. Cepille los restos de espuma seca a fondo.

Mantenimiento de la piel:

No necesita apenas mantenimiento. Es conveniente la aplicación de una pátina de un producto natural. Quite el polvo del mobiliario de piel con un paño suave a menudo. En caso de gran suciedad, use una gamuza húmeda, no demasiado mojada, o un paño mojado en una solución tibia de jabón neutro.

Уход за обивкой:

Тканевая обивка comforto обеспечивает комфорт сидения благодаря воздухопроницаемости и поглощающим свойствам отделки. Для ухода за обивкой достаточно использовать щетку или пылесос. Обработка сухой пеной применяется для удаления пятен грязи, вмятин и для обновления цвета обивки (проводить в соответствии с инструкциями производителя бытовых чистящих средств). Засохшие остатки пены хорошо вычистить щеткой.

Уход за кожей:

Никакого ухода практически не требуется. Желательно использовать натуральную патину. Регулярно протирайте от пыли вашу кожаную мебель мягкой тряпкой. При более значительном загрязнении возьмите кусок замши для протирки оконных стёкол или тряпку, смочите ее в теплом растворе мягкодействующего моющего средства, отожмите, и влажной, но не слишком мокрой тряпкой, протрите кожу.

Szövet tisztítása:

A comforto szövetek jó szellőzésűeknek és megfelelő összetételűeknek köszönhetően emelik a székek komfortérzetét. Kefével vagy porszívóval tisztíthatók. Szennyeződések, benyomódások eltávolításához, színrésztéshez szárazhabos tisztítás ajánlott (a tisztítószeren levő útmutató figyelembevételével). A száraz habot gondosan ki kell kefélni a szövetből.

Bőrhuzat ápolása:

Alig van szükség ápolásra. Célzerű a bőrfelületet időnként puha törlőruhával portalanítani. Erősebb szennyeződés esetén szarvasbőr törlőruha használatát ajánljuk, amit kímélő mosóporos, kézmeleg vízbe kell mártani, jól kicsavarni, majd a bőrfelületet letörölni.

Péče o potahy:

Potahy conforto jsou vzhledem ke své propustnosti vzduchu a absorpčním schopnostem komfortní pro sezení. Vyčistěte je občas kartáčem anebo vysavačem. Pro odstranění skvrn a osvětlení barev použijte na trhu dostupnou suchou pěnu a postupujte dle návodu výrobce. Po použití jemně vykartáčujte.

Péče o kožený potahy:

Péče není téměř zapotřebí – žadaná je přirozená patina. Odstaňte pouze prach navlhčenou prachovkou. Větší znečištění odstraňte pomocí vlhkého, ne mokrého, hadru.

ES

RU

HU

CZ

Warranty:

Your new comforto chair is designed in accordance with the latest physiological and ergonomic standards using state of the art technology. Haworth has been certified according to **DIN EN ISO 9001-2000**. Continuous quality control combined with craftsmanship in production guarantees solid functionality and enables Haworth to provide extensive warranties for the product as stated in the General Conditions of Sale and Delivery. This warranty excludes the results of obvious maltreatment, or wear and tear to the upholstery and the effects of normal usage.

Environmental facts:

comforto chairs are designed to last for a very long time. Care is taken to conserve energy and protect the environment when procuring the necessary materials and during production. Haworth feels responsible for its products for the product's entire life span. Consequently, Haworth has been certified according to **DIN EN ISO 14001-2004**. At the end of its "working life", the chair should not be scrapped. For a small recycling and return shipment fee, the chair will be disassembled. Metal and specially marked plastic elements will be sorted, metal melted down, plastic reprocessed to granular form and re-used for new production. The remaining materials will be disposed of in a responsible way.

Garantie:

Ihr neuer comforto-Stuhl ist nach den neuesten arbeitsphysiologischen und ergonomischen Gesichtspunkten entwickelt worden und entspricht dem aktuellen Stand der Technik. Das Gesamtunternehmen Haworth wurde nach **DIN EN ISO 9001-2000** zertifiziert. Ständige Qualitätskontrollen sowie eine sorgfältige Verarbeitung gewährleisten eine solide Funktionsfähigkeit und ermöglichen die Haworth-Garantie entsprechend den am Tage der Auslieferung geltenden allgemeinen Verkaufs- und Lieferungsbedingungen. Ausgenommen davon sind Stoß- und Reißschäden an Polsterbezügen durch offensichtlich unsorgfältige Behandlung sowie durch natürlichen Verschleiß entstehende Schäden.

Zum Thema Umwelt:

comforto-Stühle sind für den Langzeitgebrauch entwickelt. Bei der Materialbeschaffung und der Produktion wurde auf Energieersparnis und Umweltverträglichkeit geachtet. Haworth sieht sich als Hersteller "zeitlebens" verantwortlich für seine Produkte. Aus diesen genannten Gründen hat Haworth sich nach der **DIN EN ISO 14001-2004** zertifizieren lassen. Am Ende seines "Berufslebens" sollte der Stuhl nicht auf der Mülldeponie landen. Gegen eine geringe Recycling-Gebühr und frachtfreie Rücksendung wird der Stuhl in seine Bestandteile zerlegt. Metalle und die gekennzeichneten Kunststoff-Elemente werden sortiert, Metalle eingeschmolzen, Kunststoffe zu Granulat verarbeitet und dann in den Produktionskreislauf zurückgeführt. Reststoffe werden fachgerecht entsorgt.

Garantie :

Votre nouveau siège comforto a été créé dans le respect des derniers critères ergonomiques et physiologiques selon une technologie ultra moderne. Haworth a été certifié **DIN EN ISO 9001-2000**. Des contrôles qualité réguliers ainsi que l'expertise de la production garantissent la fiabilité des produits et permettent à Haworth de fournir des garanties étendues conformément aux Conditions Générales de Vente. Cette garantie n'est pas valable en cas de mauvaise utilisation évidente ou d'état d'usure normal.

Respect de l'environnement :

Les sièges comforto ont été créés pour durer longtemps. Un soin est apporté pour économiser l'énergie et protéger l'environnement pendant toutes les étapes de la vie du produit. Haworth adopte une attitude responsable tout au long du cycle de vie des produits. Pour toutes ces raisons, Haworth a été certifié **DIN EN ISO 14001-2004**. A la fin de sa vie, le siège ne doit pas être mis à la poubelle. Avec une petite participation « recyclage », le siège sera retourné gratuitement chez Haworth pour être démonté. Le métal et les éléments en plastique marqués seront triés, le métal sera fondu, le plastique reprendra sa forme granulaire pour être réutilisé en production. Les matériaux restants seront eux aussi gérés de manière responsable.

Garantie:

Uw nieuwe comforto-stoel is ontworpen volgens de laatste fysiologische en ergonomische normen en voldoet aan de nieuwste stand van de techniek. De volledige onderneming Haworth is **DIN EN ISO 9001-2000**-gecertificeerd. Voortdurende kwaliteitscontrole en een zorgvuldige productie garanderen een duurzame bruikbaarheid, en maken de Haworth-garantie mogelijk, overeenkomstig de op de dag van levering geldende verkoop- en leveringsvoorwaarden. Uitgezonderd daarvan zijn stoot- en scheurschade aan de bekleding door een duidelijk onvoorzichtige behandeling en schade, of ontstaan door natuurlijke slijtage.

UK

Omtrent het milieu:

comforto stoelen zijn ontworpen om lang mee te gaan! Bij de materiaalinkoop en de productie werd aandacht besteed aan energiebesparing en het leefmilieu. Haworth voelt zich als producent verantwoordelijk voor zijn producten. Dat is de reden dat Haworth zich volgens **DIN EN ISO 14001-2004** liet certificeren. Bij het einde van zijn levensduur mag de stoel niet bij het afval belanden. Tegen een kleine recyclevergoeding wordt de bureaustoel gedemonteerd. Metalen en kunststof bestanddelen worden gesorteerd; metaal wordt gesmolten, kunststof verwerkt tot granulaat, en terug in de productiekringloop opgenomen. De overige materialen worden op een verantwoorde manier afgevoerd.

Garanzia:

La vostra nuova sedia comforto è stata concepita e realizzata secondo i più moderni criteri ergonomici e tecnologie all'avanguardia. Il marchio Haworth possiede la certificazione **DIN EN ISO 9001-2000**. Continui controlli di qualità abbinati all'abilità artigianale nella produzione garantiscono una solida funzionalità e consentono ad Haworth di fornire la garanzia dei propri prodotti secondo le condizioni generali di vendita e fornitura, a partire dal giorno stesso della consegna. Questa garanzia esclude ogni uso improprio della seduta (danni ai rivestimenti dovuti a urti e strappi) o deterioramento legato alla normale usura.

Rispetto dell'ambiente:

Le sedie comforto sono state realizzate per durare a lungo. Nelle fasi di approvvigionamento di materiali e di produzione è stata dedicata particolare attenzione al risparmio energetico e al rispetto ambientale. Haworth si ritiene pertanto responsabile per l'intera durata dei propri prodotti. Per questi motivi, Haworth ha ottenuto la certificazione di conformità **DIN EN ISO 14001-2004**. Quando il ciclo di vita della sedia è giunto al termine, essa non deve essere smaltita in discarica. A fronte di una minima spesa di riciclaggio e senza alcun costo di trasporto, la sedia resa all'azienda viene smontata nei rispettivi singoli componenti. Gli elementi in metallo e quelli in plastica contrassegnati vengono separati - i metalli vengono fusi, la plastica trasformata in granulato - e quindi reintrodotti nel ciclo produttivo. I materiali residui vengono smaltiti nel rispetto dell'ambiente.

Garantia:

A sua nova cadeira comforto foi concebida de acordo com os últimos padrões fisiológicos e ergonómicos usando a última tecnologia. A Haworth foi certificada de acordo com a norma **DIN EN ISO 9001-2000**. Controlos de qualidade continuo combinado com a especialização da produção garantem uma funcionalidade sólida e permitem à Haworth fornecer garantia uma extensa para o produto como indicado nas Condições Gerais de Venda e Entrega. Esta garantia não abrange um manuseamento incorrecto evidente, fissuras do revestimento ou desgaste provocado pela utilização normal.

Questões ambientais:

As cadeiras comforto foram projectadas para durar muito tempo, tendo sido considerado o cuidado de preservação de energia durante a produção e protecção do ambiente no momento de fornecimento dos materiais necessários para o seu fabrico. A Haworth sente-se responsável pelos seus produtos e pelo seu ciclo de vida. Por estas razões, a Haworth foi certificada pela norma **DIN EN ISO 14001-2004**. No fim da sua vida útil, a cadeira não deve ser deixada fora. Por uma pequena taxa de reciclagem, esta pode ser devolvida gratuitamente à Haworth para ser desmontada. O metal, e especialmente os elementos em plástico identificados serão separados, o metal será derretido, o plástico reaproveitado de uma forma granulada para reutilização numa e reutilizado para uma nova produção. Os restantes materiais serão destruídos de forma responsável.

Garantía:

Su nueva silla comforto ha sido diseñada conforme a las más recientes normas fisiológicas y ergonómicas utilizando la última tecnología. Haworth ha sido certificada de acuerdo a la norma **DIN EN ISO 9001-2000**. Los continuos controles de calidad combinados con una minuciosa elaboración garantizan una sólida funcionalidad y permiten a Haworth proporcionar una amplia garantía para el producto, tal y como está indicado en las Condiciones Generales de Venta y Entrega. Esta garantía excluye los resultados de usos impropios del producto, desgaste normal de la tapicería o posibles efectos del uso habitual.

Cuestiones medioambientales:

Las sillas comforto han sido diseñadas para tener una larga vida útil. En la elección del material y la producción se han respetado la preservación energética y el impacto medioambiental. Haworth se siente responsable de sus productos y de la vida de los mismos. Por estas razones, Haworth ha sido certificada de acuerdo a la **DIN EN ISO 14001-2004**. Al final de su "vida útil" la silla no debe ser desechada. A cambio de unos gastos mínimos de reciclaje y transporte de devolución gratuito, la silla será desmontada. El metal y los elementos de plástico marcados especialmente serán clasificados, el metal fundido y el plástico reprocesado en forma granulada para ser reutilizado en nuevas producciones. El material restante será eliminado de manera responsable.

DE

FR

NL

IT

PT

ES

RU**Гарантия:**

Ваше новое кресло comforto разработано с учетом самых современных методов организации физиологии труда и эргономики, и отвечает последнему слову техники. Предприятие Haworth прошло комплексную сертификацию в соответствии с **DIN EN ISO 9001-2000**. Постоянный контроль качества и тщательность организации производства обеспечивают надежную функциональность выпускаемой продукции, и дают предприятию Haworth возможность обеспечения гарантии в соответствии с общими условиями продаж и поставок, действующими на день поставки. За исключением дефектов от ударов или разрывов мягкой обивки, появившихся по причине явно небрежного пользования или в результате естественного износа.

Окружающая среда:

Кресла comforto разработаны на долгий срок службы. При выборе материалов и производстве кресел особое внимание уделялось экономии энергозатрат и экологической совместимости. Haworth считается производителем, несущим «пожизненную» ответственность за свои изделия. На этом основании предприятие Haworth прошло сертификацию в соответствии с **DIN EN ISO 14001-2004**. В конце своей «профессиональной деятельности» кресло не должно попасть на свалку. За небольшую плату за вторичное использование и после бесплатной обратной отправки производителю кресло будет разобрано на составные части. Металлические и пластмассовые элементы с соответствующей маркировкой будут отсортированы. Металлы пойдут на переплавку, пластмассы будут переработаны в порошок. Полученные материалы будут повторно использованы в производстве. Остаточные материалы будут утилизированы по всем правилам.

HU**Garancia:**

Az Ön comforto székét a legújabb munkapszichológiai és ergonómiai szempontok figyelembevételével fejlesztettük ki, amely megfelel az aktuális műszaki követelményeknek. A Haworth vállalat **DIN EN ISO 9001-2000** tanúsítvánnyal rendelkezik. A termék megbízható működésének alapja a gondos elkészítés és folyamatos minőségellenőrzés, amely lehetővé teszi az érvényes eladási és szállítási feltételekben vállalt garancia biztosítását. Nem minősülnek garanciális hibának az olyan ütéstől eredő sérülések, szakadások, amelyek nyilvánvalóan gondatlan kezelés következményei ill. az anyag természetes kopása.

Környezetvédelem:

A comforto székeket hosszú használatra fejlesztettük ki. Az anyagfelhasználásnál és a gyártásnál egyaránt figyelembe vettük az energiatakarékossági és a környezetvédelmi követelményeket. A Haworth felelősnek érzi magát a termékekért a termék teljes „élettartama” alatt. Ezért készítettük el a **DIN EN ISO 14001-2005** tanúsítványt. Ennek az a célja, hogy azok a székek, amelyeket már nem kívánnak használni, ne egy szeméttelre kerüljenek. Egy csekély újrahasznosítási díj ellenében, ingyenes visszaszállítással visszajutnak a gyárba, ahol szétszerelik őket. A fém alkatrészeket beolvasztják, a műanyagból granulátum készül, és visszakerül a termelési folyamatba. A fennmaradó anyagok szakszerűen megsemmisítésre kerülnek.

CZ**Záruka:**

Vaše nová židle comforto byla vyvinuta s ohledem na splnění nejnovějších pracovních-fyziologických a ergonomických kritérií podle aktuálního stavu techniky. Společnost Haworth je dále certifikována dle normy **DIN EN ISO 9001-2000**. Stálá kontrola kvality a pečlivé zpracování při výrobě zaručují solidní funkčnost a umožňují poskytnout dlouhodobou záruku dle „Všeobecných obchodních podmínek”. Vyloučeny jsou škody způsobené nesprávným nebo nešetrným zacházením a rovněž přirozené opotřebení.

Ekologie:

Židle comforto jsou vyvinuty pro dlouhodobé užívání. Při volbě materiálů a při samotné výrobě se hledí na úspory energie a životní prostředí. Z tohoto hlediska cítí Haworth „celoživotní” zodpovědnost za svoje výrobky. Proto je také certifikován dle normy **DIN EN ISO 14001-2004**. Na konci své „pracovní dráhy” nemá židle skončit na skládce. Oproti recyklačnímu poplatku se židle rozloží na jednotlivé části a roztřídí podle materiálu. Kovy se roztaví, plasty se zpracují na granulát a vrátí se zpět do výrobního cyklu. Zbytkové části a materiály se odborně recyklují.



art.collection
castelli
comforto
dyes

Benelux

Haworth Benelux B.V.
Archimedesbaan 2
3439 ME Nieuwegein
The Netherlands
Tel. +31 30 287 70 60
Fax +31 30 287 70 69

Czech Republic

Haworth Czech s.r.o.
The Park
V Parku 2316/12
148 00 Praha 4 – Chodov
Czech Republic
Tel. +420 272 657 240
Fax +420 272 657 248

France

Haworth S.A.S.
166, Rue du Fbg. St. Honoré
75008 Paris
France
Tel. +33 1 4564 4500
Fax +33 1 4564 4545

Germany

Haworth GmbH
Communication Center
Am Deisterbahnhof 6
31848 Bad Münder
Germany
Tel. +49 5042 501 0
Fax +49 5042 501 200

Hungary

Haworth Hungary Kft.
Graphisoft Park, M building
1031 Budapest, Záhony u. 7.
Hungary
Tel. +36 1 201 40 10
Fax +36 1 201 19 95

Ireland

Haworth Ireland Ltd.
Five Lamps Place
Amiens Street
Dublin 1
Republic of Ireland
Tel. +353 1855 8840
Fax +353 1855 8851

Italy

Haworth S.p.A.
Via Einstein, 63
40017 San Giovanni in Persiceto
Bologna
Italy
Tel. +39 051 820111
Fax +39 051 826987

Portugal

Haworth Portugal SA
Estrada Consiglieri Pedroso, 68
Apartado 15
2746-955 Queluz
Portugal
Tel. +351 214 345 000
Fax +351 214 345 050

Spain

Haworth Spain Ltd.
C/Salvatierra 5
1ª planta
28034 Madrid
Spain
Tel. +34 91 3980 480
Fax +34 91 3980 481

Switzerland

Haworth Schweiz AG
Badstrasse 5
5737 Menziken
Switzerland
Tel. +41 62 765 51 51
Fax +41 62 765 51 52

United Kingdom

Haworth UK Ltd.
Cannon Court
Brewhouse Yard
St. John Street
London EC1V 4JQ
United Kingdom
Tel. +44 20 7324 1360
Fax +44 20 7490 1513

USA

Haworth Inc.
One Haworth Center
Holland MI 49423-9576
USA
Tel. +1 616 393 3000
Fax +1 616 393 1570